

Montage- und Bedienungsanleitung

Hailo - Schachtabdeckung Typ HS8-R

Schachtabdeckung ebenerdig, Belastung nach EN124 (Kl. B+D)

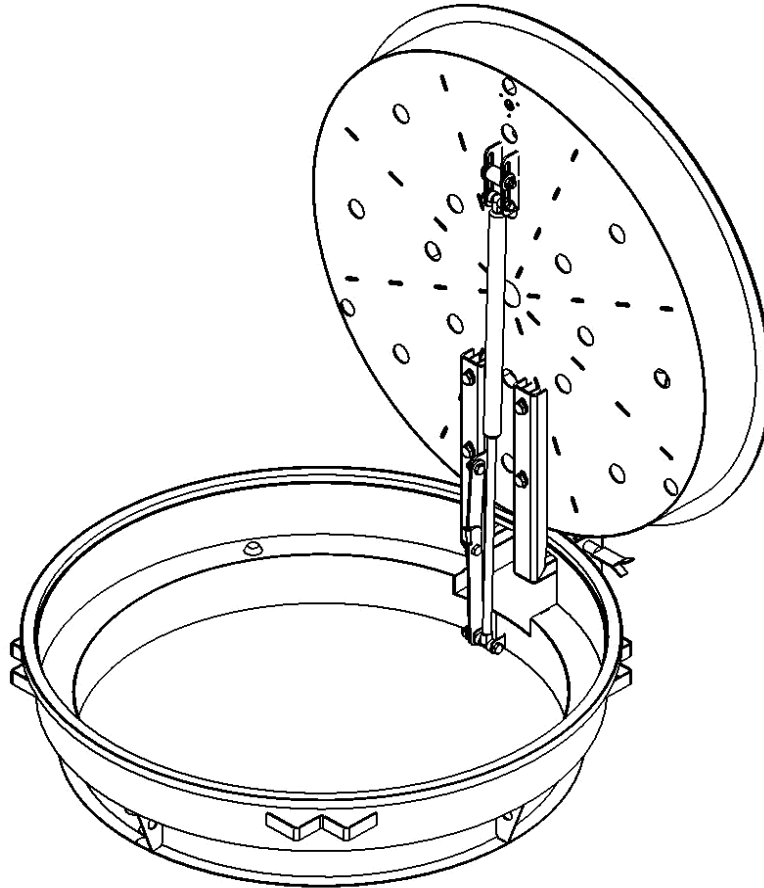

Kapitel 01: Einbaumaße	Seite 02
Kapitel 02: Einbau / Einbetonieren der Abdeckung	Seite 03
Kapitel 03: Montage der Öffnungshilfen - Gasdruckfedern	Seite 04
Kapitel 04: Bedienung der Schachtabdeckung	Seite 05
Kapitel 05: Hinweise zur Pflege und Wartung	Seite 06

Kapitel 01: Einbaumaße

Der notwendige umlaufende Betonrand ergibt sich aus der statische Berechnung sowie den Schal- und Bewehrungsplänen des AG. Dieses ist nicht Bestandteil dieser Montageanleitung.

Als Richtwert empfehlen wir die folgenden Mindest- Stärken, **umlaufend** als Zugabe zu den unten angegebenen Außenmaßen der Schachtabdeckung:

Bei ruhendem Verkehr (z.B. Parkplatz): 80mm

Bei fließendem Verkehr (Fahrbahn): 120mm

Diese Maße sind an der Rückseite auch hinter den Gelenkkästen einzuhalten!

Mindestgüte Beton: C35/45, Vorgabe des AG beachten!

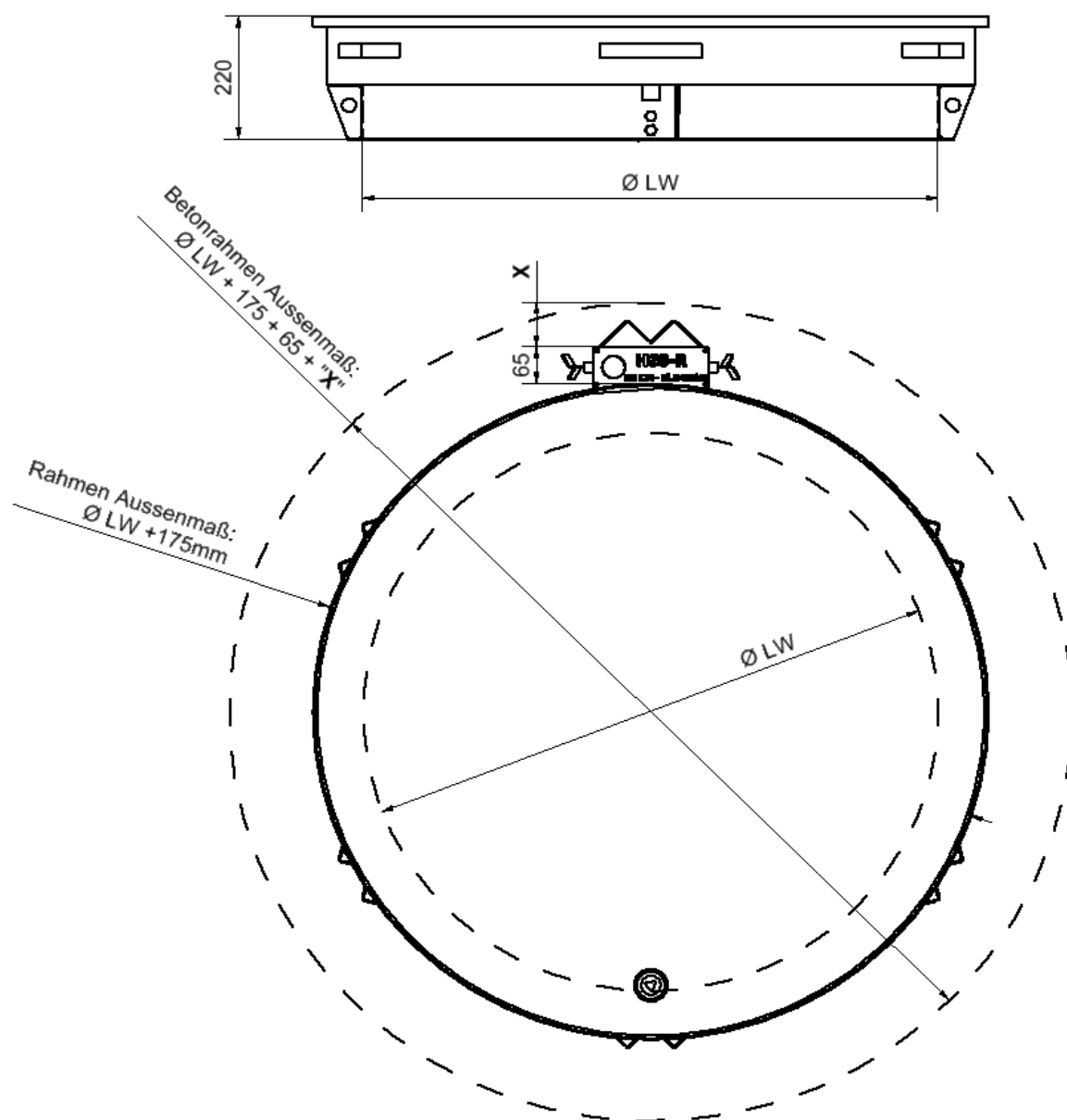

Kapitel 02: Einbau / Einbetonieren der Abdeckung

Runde Edelstahl- Riffelblechabdeckung,

ebenerdig, befahrbar Belastungsklasse nach EN124 B 150kN / D 400kN,
zum einbetonieren, tagwasserdicht, Öffnungshilfe durch Gasdruckfedern,
inkl. Deckel Aufhaltevorrichtung

ACHTUNG!!!

Um Schäden an der Abdeckung zu vermeiden sind die folgenden Anweisungen unbedingt einzuhalten! Für Schäden durch unsachgemäße Handhabung ist die Haftung und Gewährleistung von Seiten Hailo ausgeschlossen. Der Deckel muss beim Herstellen der äußeren Betonumrandung ordnungsgemäß im Rahmen liegen und muss fest mit diesem verschraubt sein! Ansonsten besteht die Gefahr dass sich der Rahmen durch die Montage der Bewehrung oder dem Einbetonieren verzieht. Eine richtige und sichere Lage des Deckels ist dann eventuell nicht mehr gegeben. Der Deckel bleibt bis zum Abbinden des Betons verschlossen! Erst anschließend wird die Abdeckung geöffnet und die Gasdruckfeder montiert!

1. Die nötige Aussparung in Ihrem Bauwerk ergibt sich wie folgt:
Aussenmaße der Abdeckung + umlaufend min. 80 / 120mm für den Beton
2. Entnehmen Sie der Abdeckung die mitgelieferten Teile, wie z.B. die Gasdruckfeder und eventuelle Schlüssel und Verschlusssteile. Mit passenden Hebezeugen und Hubgeräten wie Stapler, Kran, Bagger, etc., die Schachtabdeckung anheben und in die vorgesehene Aussparung einlegen.
3. Die Abdeckung mit der Wasserwaage ausrichten und auf die erforderliche Höhe bringen. Fehlende Höhe kann durch unterlegen des Rahmens ausgeglichen werden. Es ist darauf zu achten, dass der Rahmen gerade liegt. Berücksichtigen Sie bei der Einbauhöhe zusätzliche Straßen- oder Wegbeläge!
4. Wenn Sie die Abdeckung fertig fixiert haben, dichten Sie bitte den umlaufenden Spalt zwischen Rahmen und Bauwerk ab. (Holzrahmen, Dichtschnur ...)
5. Achten Sie darauf, dass der Deckel der Schachtabdeckung beim Einbetonieren fest verschlossen ist. Somit vermeiden Sie einen Verzug des Rahmens. Zur Sicherung gegen Auftrieb und Bewegungen beim Betonieren kann die Abdeckung mit Ballast gesichert werden.
6. Nun kann die Abdeckung fertig vergossen werden, ein Verdichten des Betons mit Innenrüttlern ist ratsam. Beachten Sie die vorgegebenen Abbindezeiten des Betons.
7. Wenn der Beton abgebunden ist, kann die Gasdruckfeder eingebaut werden. Die Kolbenstange wird immer am Rahmen, der Zylinder am Deckel verschraubt. Die nötigen Verbindungsmittel sind vormontiert.
8. Nach Abschluss aller Arbeiten ist es wichtig, das Sie den Rahmen und den Deckel von Betonresten und Schmutz befreien. Somit ist ein dauerhafter und störungsfreier Betrieb der Hailo Schachtabdeckung gewährleistet.

Kapitel 03: Montage der Öffnungshilfen - Gasdruckfedern

Die Gasdruckfedern lassen sich in Ihrer Kraft- Wirkung, durch die Montage eines verschiebbaren Anschlags einstellen (siehe Bild unten).

1. Als erstes wird der Kopf der Kolbenstange mit der vormontierten Schraube unten am Rahmen angeschraubt. **Die Mutter nur so weit anziehen, dass sich die Schraube immer noch drehen kann!**
2. Als nächstes den Kopf des Zylinders wie dargestellt montieren, beim Bewegen des Deckels gleitet die Schraube im Langloch, **daher diese Mutter ebenfalls nicht fest anziehen.**
3. Durch das Fixieren des Anschlages / Hülse auf variabler Höhe kann eingestellt werden, bis zu welchem Punkt beim Öffnen des Deckels die Gasdruckfeder mit nach oben schiebt. Verfügt die Schachtabdeckung nur über eine Gasdruckfeder, dann ist der Punkt so zu wählen, dass der Deckel beim Öffnen bei ca. 80° stehen bleibt. Es ist dann leicht möglich den Deckel von Hand in die Rastposition des Feststellers zu bewegen. Bei Deckeln mit einer Tiefe von 600mm entfällt der Anschlag. Sind mehrere Gasdruckfedern vorhanden, ist es sinnvoll die Anschläge so zu montieren, dass die Gasdruckfedern nacheinander zum Einsatz kommen. Der Vorteil ist, dass beim Öffnen der Deckel nicht zu schnell öffnet und man beim Schließen nicht sofort gegen die Kraft aller Gasdruckfedern drücken muß. Je weiter der Anschlag nach unten versetzt ist, um so größer ist die Kraft der Gasdruckfeder zu Beginn des Öffnens.

Achtung: Den Anschlag nur so weit nach unten versetzen, dass der Kolben der Gasdruckfeder nicht auf den Boden des Zylinders stößt!

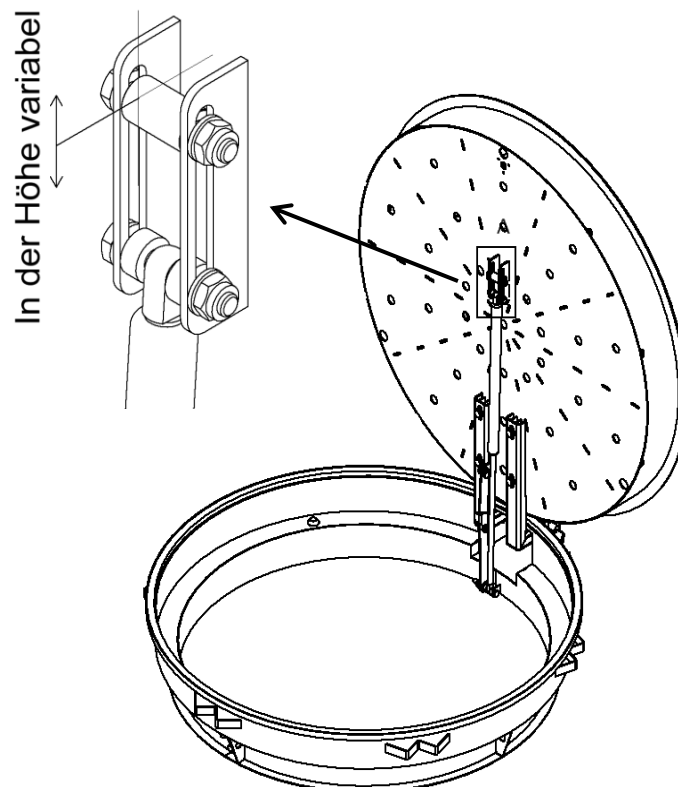

Kapitel 05: Bedienung der Schachtabdeckung

Öffnen und Schließen der Schachtabdeckung

Zur Bedienung der Schachtabdeckung benötigen Sie den Bedienschlüssel # 9515031 und falls vorhanden, den Schlüssel des Profilzylinders im Schließesatz (optional).

1. Mit dem Bedienschlüssel die obere(n) Messing- Dreikantverschlußschraube(n) der Verriegelung(en) lösen und an einem sauberen Ort ablegen (Bild 1)
2. Falls vorhanden, Schließesatz mit Schlüssel entriegeln und entfernen
3. Untere Messing- Dreikantverschlußmutter(n) lösen (Bild 2 und 3)
4. Mit Haken des Schlüssels in Öffnung im Schloßhals greifen und Deckel anheben (Bild 4)
5. Die Gasdruckfedern unterstützen das Öffnen bis ca. 80°, danach den Deckel von Hand weiter Öffnen, bis der Feststeller einrastet
6. Zum Verschließen Feststeller entriegeln und Schritte 5 bis 1 in umgekehrter Reihenfolge durchführen.



Bild 1



Bild 2



Bild 3



Bild 4

Kapitel 06: Hinweise zur Pflege und Wartung

1. Um ein "Fressen" bzw. Kaltverschweißen der geschraubten Verbindung zwischen Deckel und Rahmen zu verhindern bzw. auszuschließen, sind die Dreikant-Verschlußschrauben aus dem Material Messing.
2. Die Verschlußschrauben können am Gewinde gefettet werden, damit diese sich leichter lösen, wenn die Schachtabdeckung längere Zeit nicht geöffnet wurde.
3. Die Dichtung muss stets sauber gehalten werden, um Beschädigungen und die daraus resultierenden Undichtigkeit zu vermeiden.
4. Reinigen Sie deshalb vor jedem Einsetzen des Deckels in den Rahmen mit einem Handfeger oder einem Lappen die Dichtung sowie die Edelstahl-Anlageflächen von Deckel und Rahmen. Auf Grund des Edelstahls kann eine Wartung durch Öl oder einem Fett entfallen.

Somit ist ein dauerhafter und störungsfreier Betrieb der Hailo Schachtabdeckung gewährleistet.

Pflege und Wartung von Hailo Schachtabdeckungen

Care and maintenance of Hailo manhole covers

Entretien et maintenance Plaques de recouvrement Hailo

Onderhoud van Hailo-schachtkappen



PROFESSIONAL

<p>(D) Um die volle Funktion der Abdeckungen zu erhalten, hilft die Beachtung dieser Pflegetipps:</p> <ol style="list-style-type: none"> 1. Verunreinigungen können mit Hochdruckreiniger, Lappen, Bürsten und schwachen Laugen entfernt werden. Auf Drahtbürsten und Stahlwolle muss verzichtet werden, da zurückbleibende Partikel zu Korrosion führen! 2. Achten Sie darauf, dass vor dem Schließen folgende Teile nicht verunreinigt sind: <ul style="list-style-type: none"> • Dichtung und alle beweglichen Teile 3. Fetten Sie alle beweglichen Teile ein. Dichtung pflegen, wie bei PKW-Türen üblich. 4. Durch den Anpressdruck der Dichtung in der Gasdruckfeder an das Gehäuse kommt es mit zunehmender Ruhezeit zu einer verstärkten Anhaftung am Gehäuse. Die Folge ist ein erhöhter Kraftaufwand beim Öffnen. Bewegt man die Gasdruckfeder ein paar mal, so stellt sich die ursprüngliche Kraft wieder ein. 	<p>(GB) To bring out the full functionality of the covers, please follow these care tips:</p> <ol style="list-style-type: none"> 1. The covers can be cleaned with high-pressure cleaners, brooms, brushes and weak caustic solutions. Do not use wire brushes and steel wool as they can shed particles which can lead to traces of corrosion! 2. Make sure that the following parts are not contaminated before you close the cover: <ul style="list-style-type: none"> • Seal and all moving parts 3. Grease all moving parts. Take the same care of the seal as you would in car doors. 4. The contact pressure of the seal in the gas compression spring on the housing leads to greater adhesion to the housing as time goes on. This will result in greater force being required to open the cover. If the gas compression spring is moved a couple of times, the original force will be restored. 	<p>(F) Pour assurer le fonctionnement optimal de la plaque de recouvrement, nous vous recommandons de suivre les conseils d'entretien suivants:</p> <ol style="list-style-type: none"> 1. Eliminer les saletés à l'aide d'un nettoyeur haute pression, d'un chiffon ou d'une brosse et d'une solution légère. Toutefois, l'utilisation d'une brosse en fil de fer et de laine d'acier est interdite en raison des particules résiduelles qui risquent d'occasionner une corrosion! 2. Avant de fermer le couvercle, vérifier l'absence de saletés sur les pièces suivantes: <ul style="list-style-type: none"> • Joint et toutes les pièces mobiles 3. Lubrifier toutes les pièces mobiles. Entretienir le joint comme vous le feriez pour les portières d'une voiture. 4. En raison de la pression que le joint du ressort à gaz comprimé exerce sur le boîtier, l'adhérence est renforcée après un certain temps de repos. L'ouverture du couvercle nécessite alors un effort accru. En actionnant le ressort à gaz comprimé plusieurs fois de suite, la force initiale se rétablit. 	<p>(NL) Voor behoud van de volledige functionaliteit van de kappen zijn de volgende onderhoudstips handig:</p> <ol style="list-style-type: none"> 1. Verontreinigingen kunnen met hogedrukreiniger, doeken, borstels en zwakke loogoplossingen verwijderd worden. Staalborstels en staalwol mogen niet gebruikt worden, aangezien achterblijvende deeltjes leiden tot corrosie! 2. Let erop, dat vóór het sluiten de volgende delen niet verontreinigd zijn: <ul style="list-style-type: none"> • afdichting en alle bewegende delen 3. Smeer alle bewegende delen met wat vet. Afdichting onderhouden op de manier waarop dit gewoonlijk bij autoportieren gebeurt. 4. Door de aandrukkracht van de afdichting in de gasdrukveer tegen de behuizing komt het na een langere rustperiode voor, dat deze steviger tegen de behuizing geplakt is. Het gevolg is dat er meer kracht nodig is bij het openen. Wordt de gasdruk veer een paar keer bewogen, dan wordt de oorspronkelijke kracht weer ingesteld.
---	--	---	---

www.hailo-professional.com